

МІНІСТЕРСТВО ОСВІТИ І НАУКИ УКРАЇНИ

Національний авіаційний університет



**Освітньо-професійна програма
«МІЖНАРОДНА ЕКОНОМІКА»**

Другого (магістерського) рівня вищої освіти

за спеціальністю 051 «Економіка»

галузі знань 05 «Соціальні та поведінкові науки»

СМЯ НАУ ОПП 11.01.08 – 06 – 2024

Освітньо-професійна програма
затверджена Вченою радою Університету
протокол № 14 від 14.04. 2024 р.

Голова комісії з реорганізації НАУ,
в.о. ректора

Ксенія СЕМЕНОВА

Наказ № 166/09 від 23.04. 2024 р.

	ОСВІТНЬО-ПРОФЕСІЙНА ПРОГРАМА «МІЖНАРОДНА ЕКОНОМІКА» Спеціальність 051 «Економіка» Галузь знань 05 «Соціальні та поведінкові науки» Рівень вищої освіти – другий (магістерський)	Шифр документа	СМЯ НАУ ОПП
			11.01.08-06-2024
		стор. 2 з 18	

Стандарт вищої освіти України: другий (магістерський) рівень, галузь знань 05 «Соціальні та поведінкові науки», спеціальність 051 «Економіка».

Стандарт вищої освіти затверджено і введено в дію наказом Міністерства освіти і науки України від 04.03.2020 р. № 382.

ЛИСТ ПОГОДЖЕННЯ

освітньо-професійної програми

ПОГОДЖЕНО

Науково-методичною радою
 Національного авіаційного університету
 протокол № 3
 від " 16 " 04 2024 р.

Голова Науково-методичної ради,
 проректор з навчальної роботи

 Анатолій ПОЛУХІН

ПОГОДЖЕНО

Вченою радою Факультету економіки та
 бізнес-адміністрування
 протокол № 4
 від " 11 " 04 2024 р.

Голова Вченої ради ФЕБА

 Світлана ПЕТРОВСЬКА

ПОГОДЖЕНО

Кафедрою бізнес-аналітики та
 цифрової економіки
 протокол засідання № 4
 від " 03 " 04 2024 р.

Завідувач кафедри

 Наталія КАСЬЯНОВА

ПОГОДЖЕНО

Студентською радою Факультету економіки
 та бізнес-адміністрування
 протокол № 8
 від " 10 " 04 2024 р.

Голова

 Діана МИКИТЧЕНКО

	ОСВІТНЬО-ПРОФЕСІЙНА ПРОГРАМА «МІЖНАРОДНА ЕКОНОМІКА» Спеціальність 051 «Економіка» Галузь знань 05 «Соціальні та поведінкові науки» Рівень вищої освіти – другий (магістерський).	Шифр документа	СМЯ НАУ ОПІ 11.01.08-06-2024
		стор. 3 з 18	

ПЕРЕДМОВА

Розроблено робочою групою освітньо-професійної програми (спеціальності 051 «Економіка») рік вступу – 2024-й та наступні до нової редакції освітньої програми) у складі:

ГАРАНТ ОСВІТНЬОЇ ПРОГРАМИ:

БЕЛІНСЬКА Ганна
Василівна

- к.е.н., доцент, доцент кафедри,
кафедра бізнес-аналітики та цифрової
економіки

підпис гаранта

ЧЛЕНИ РОБОЧОЇ ГРУПИ:

КОЧЕТКОВ Володимир
Миколайович

- д.е.н., професор, професор кафедри,
кафедра бізнес-аналітики та цифрової
економіки

підпис члена робочої групи

СИМАНОВА Анастасія
Олексіївна

- д.е.н., доцент, професор кафедри,
кафедра бізнес-аналітики та цифрової
економіки

підпис члена робочої групи

СМИК Владислав
Русланович

- здобувач вищої освіти, який
навчається на освітній програмі

підпис здобувача вищої освіти

ЗОВНІШНІ СТЕЙКХОЛДЕРИ:

НОВИЦЬКА Ольга
Вікторівна

- перший секретар відділу ЮНЕСКО
Департаменту міжнародних
організацій Міністерства
закордонних справ України

підпис стейкхолдера

ДЮК Ростислав
Ігорович

- голова Української асоціації
фінтех та інноваційних компаній

підпис стейкхолдера

Рецензії-відгуки зовнішніх стейкхолдерів (додаються)

Рівень документа – 3б

Плановий термін між ревізіями – 1 рік

Контрольний примірник

ПРИМІТКА. Відповідно до п. 1.47 наказу голови комісії з реорганізації НАУ, в.о. ректора від 28.03.2024 № 120/од «Про введення в дію рішень Вченої ради університету від 20 березня 2024 року (протокол № 3)» реалізація освітнього процесу за цією редакцією освітньої програми в 2024-2025 навчальному році відтермінована у зв'язку з реорганізацією Національного авіаційного університету.

	ОСВІТНЬО-ПРОФЕСІЙНА ПРОГРАМА «МІЖНАРОДНА ЕКОНОМІКА» Спеціальність 051 «Економіка» Галузь знань 05 «Соціальні та поведінкові науки» Рівень вищої освіти – другий (магістерський)	Шифр документа	СМЯ НАУ ОПП 11.01.08-06-2024
		стор. 4 з 18	

1. Профіль освітньо-професійної програми

Розділ 1. Загальна інформація		
1.1.	Повна назва закладу вищої освіти та структурного підрозділу	Національний авіаційний університет Факультет економіки та бізнес-адміністрування Кафедра бізнес-аналітики та цифрової економіки Навчально-науковий інститут неперервної освіти (заочна форма навчання)
1.2.	Ступінь вищої освіти та назва кваліфікації мовою оригіналу	Магістр Магістр з економіки
1.3.	Офіційна назва освітньо-професійної програми	Міжнародна економіка
1.4.	Тип диплому та обсяг освітньо-професійної програми	Диплом магістра, одиничний, 90 кредитів ЄКТС, термін навчання 1 рік 4 місяці (денна форма навчання) / 1 рік 4 місяці (заочна форма навчання) Періоди навчання іноземних студентів визначаються окремими наказами університету відповідно до нормативних документів в сфері вищої освіти
1.5.	Акредитаційна інституція	Національне агентство із забезпечення якості вищої освіти сертифікат № 6440 від 14.12.2023 р.
1.6.	Період акредитації	до 12.12.2024 р.
1.7.	Цикл/рівень	НРК України – 7 рівень; FQ-EHEA – другий цикл; EQF-LLL – 7 рівень
1.8.	Передумови	Вища освіта зі ступенем бакалавр. Умови вступу регулюються Правилами прийому до Національного авіаційного університету.
1.9.	Форма навчання	Інституційна з елементами дистанційної: очна, заочна.
1.10	Мова(и) викладання	Українська, англійська
1.11	Інтернет-адреса постійного розміщення опису освітньо-професійної програми	http://nau.edu.ua/ http://feba.nau.edu.ua/
Розділ 2. Ціль освітньо-професійної програми		
2.1.	Ціллю освітньої програми «Міжнародна економіка» є підготовка висококваліфікованих та конкурентоспроможних на ринку праці фахівців з економіки, зокрема міжнародної економіки, які мають нове бачення щодо значущості інтеграційних процесів для розвитку глобальної економіки, володіють загальними та професійними компетентностями в сфері міжнародної економіки, які здатні оперативно реагувати на нагальні потреби економічних суб'єктів та вирішувати складні практичні спеціалізовані задачі з урахуванням міжнародного імперативу, у тому числі в авіаційній галузі, володіють сучасним економічним мисленням, теоретичними знаннями і прикладними навичками, здатних розв'язувати складні дослідницькі, інноваційні й управлінські задачі та проблеми	

	<p>ОСВІТНЬО-ПРОФЕСІЙНА ПРОГРАМА «МІЖНАРОДНА ЕКОНОМІКА» Спеціальність 051 «Економіка» Галузь знань 05 «Соціальні та поведінкові науки» Рівень вищої освіти – другий (магістерський)</p>	<p>Шифр документа</p>	<p>СМЯ НАУ ОПП 11.01.08-06-2024</p>
	<p>стор. 5 з 18</p>		

функціонування економічних систем, задля розвитку суспільства на національному та міжнародному рівнях через генерацію нових знань та інноваційних ідей на основі інтеграції та інтернаціоналізації освіти, досліджень і практики.

Розділ 3. Характеристика освітньо-професійної програми

3.1	Предметна область (об'єкт діяльності, теоретичний зміст)	<p><i>Об'єкт діяльності:</i> сучасні економічні процеси та явища, наукові методи нормативного, кількісного та інституційного аналізу, інструментарій формування міжнародної, національної, регіональної, секторальної економічної політики та економіки підприємств, обґрунтування та реалізація управлінських рішень розвитку міжнародних компаній</p> <p><i>Цілі навчання:</i> підготовка висококваліфікованих професіоналів з економіки, які володіють сучасним економічним мисленням, теоретичними знаннями і прикладними навичками, здатних розв'язувати складні дослідницькі, інноваційні й управлінські задачі та проблеми функціонування економічних систем різного рівня, що характеризуються невизначеністю умов та вимог</p> <p><i>Теоретичний зміст предметної області:</i> загальні закони та тенденції економічного розвитку, мотивація та поведінка суб'єктів ринку; теорії мікро-, макро- і міжнародної економіки; сучасні кількісні та якісні методи аналізу економічних процесів; інституціональний і міждисциплінарний аналіз; закономірності сучасних соціально-економічних процесів; теорії економічного управління для різних виробничих систем і галузей світової економіки</p> <p><i>Методи, методики та технології:</i> загальнонаукові та специфічні методи пізнання і дослідження; статистичні та якісні методи економічного аналізу; соціологічні, експертного оцінювання, анкетування; інформаційно-комунікаційні технології, спеціальне програмне забезпечення; методи дослідницької діяльності та презентації результатів досліджень.</p> <p><i>Інструменти та обладнання:</i> сучасне інформаційно-комунікаційне обладнання, інформаційні системи та програмні продукти, що застосовуються в економічній діяльності, зокрема спеціалізоване програмне забезпечення, методичний інструментарій для збирання, обробки та аналізу економічної інформації, візуалізації економічних процесів</p>
3.2.	Орієнтація освітньо-професійної програми	<p>Програма має прикладну орієнтацію. Базується на сучасних наукових дослідженнях в галузі економічних дисциплін та міжнародної економіки; спрямована на актуальні спеціалізації, в рамках яких студент визначає професійну та наукову кар'єру; базується на загальновідомих наукових результатах із врахуванням</p>

	<p>ОСВІТНЬО-ПРОФЕСІЙНА ПРОГРАМА «МІЖНАРОДНА ЕКОНОМІКА» Спеціальність 051 «Економіка» Галузь знань 05 «Соціальні та поведінкові науки» Рівень вищої освіти – другий (магістерський)</p>	Шифр документа	СМЯ НАУ ОПП 11.01.08-06-2024
		стор. 6 з 18	

		<p>сучасних тенденцій глобального економічного розвитку.</p> <p>Базується на загальновідомих положеннях, результатах сучасних наукових досліджень та нових знаннях в сфері використання математичних методів, моделей та інформаційних технологій в економіці, необхідних для підготовки компетентних економістів-аналітиків, які володіють фундаментальними знаннями і практичними навичками з ефективного управління економічною діяльністю підприємств, здатних застосовувати отримані знання в організаційно-управлінській, аналітичній та науково-дослідній діяльності</p>
3.3.	Основний фокус освітньо-професійної програми	<p>Загальна вища освіта в області економіки.</p> <p>Фокус програми полягає у здобутті знань щодо особливостей функціонування міжнародного вектору національних економік та специфіки дії економічних законів у процесі поглиблення глобалізації та конвергенції, зокрема для авіаційного сектору економіки.</p> <p><i>Ключові слова:</i> міжнародна економіка, глобалізація, стратегія, конкурентоспроможність, менеджмент, міжнародні операції, бізнес-процеси, трансфер технологій, авіаційний бізнес, електронний бізнес.</p>
3.4.	Особливості освітньо-професійної програми	<p>Освітньо-професійна програма розроблена на основі студентоцентрованого підходу, який реалізується через індивідуалізацію освіти.</p> <p>Орієнтована на глибоку спеціальну підготовку фахівців ініціативних та здатних до проведення прикладних досліджень на мікро- та макрорівнях економіки, вільне володіння аналітичними інструментами та іноземною мовою з можливістю стажування за кордоном.</p> <p>Відмінність програми від інших – формування у здобувачів компетентностей, які спрямовані на розвиток критичного мислення, аналізу та синтезу економічних систем, отримання поглиблених знань з міжнародної економіки, методичного інструментарію застосування сучасних методичних підходів та наукових досліджень у цій сфері.</p> <p>Виконується в активному дослідницькому середовищі. Інтерактивне навчання з практичною та академічною складовою із залученням фахівців та міжнародних експертів для проведення окремих лекцій.</p> <p>Окремі освітні компоненти можуть викладатися англійською мовою за умови що всі здобувачі вищої освіти, які їх вивчатимуть, володіють англійською мовою. У разі письмових звернень до гаранта від здобувачів, забезпечуватиметься переклад матеріалів державною мовою.</p>

Розділ 4. Придатність випускників до працевлаштування та подальшого навчання		
4.1.	Придатність до	Професійна діяльність в галузі економіки на

	<p>ОСВІТНЬО-ПРОФЕСІЙНА ПРОГРАМА «МІЖНАРОДНА ЕКОНОМІКА» Спеціальність 051 «Економіка» Галузь знань 05 «Соціальні та поведінкові науки» Рівень вищої освіти – другий (магістерський)</p>	Шифр документа	СМЯ НАУ ОПП 11.01.08-06-2024
		стор. 7 з 18	

	працевлаштування	<p>підприємствах, установах, організаціях різних форм власності на посадах визначених чинною редакцією Національного класифікатора професій України (ДК 003:2010).</p> <p>Випускники програми здатні виконувати професійну роботу в сфері міжнародної економіки та управління підприємствами різних форм господарювання, консалтинговими та міжнародними компаніями</p>
4.2.	Подальше навчання	Програма орієнтована на можливість продовжувати освіту на третьому (освітньо-науковому) рівні вищої освіти та здобувати додаткові кваліфікації в системі освіти дорослих
Розділ 5. Викладання та оцінювання		
5.1.	Викладання та навчання (методи, методики, технології, інструменти та обладнання)	<p><i>Технології дистанційного навчання</i> реалізуються за допомогою комп'ютерної техніки, шляхом проведення занять з використанням чат-технологій; дистанційних занять, конференцій, семінарів, ділових ігор, лабораторних робіт, практикумів й інших форм навчальних занять, які проводяться за допомогою засобів телекомунікацій з використанням веб-технологій.</p> <p><i>Інформаційні технології навчання:</i> робота здобувачів вищої освіти у спеціалізованих кабінетах облаштованих мультимедійними комплексами, що забезпечує можливість проведення інтерактивних лекцій та віртуальних лабораторних робіт, застосування пошукової методики здобуття нових знань, організації проєктної роботи, проведення комп'ютеризованого тестового контролю якості знань.</p> <p><i>Проєктні технології навчання</i> реалізуються через виконання кваліфікаційної роботи, яка по суті є проєктом.</p>
5.2.	Оцінювання	Екзамени та диференційні заліки, захист практики, презентації, поточний контроль, виконання практичних завдань, захист курсових робіт, захист кваліфікаційної роботи.
Розділ 6. Програмні компетентності		
6.1.	Інтегральна компетентність	ІК. Здатність визначати та розв'язувати складні економічні задачі та проблеми, приймати відповідні аналітичні та управлінські рішення у сфері економіки або у процесі навчання, що передбачає проведення досліджень та/або здійснення інновацій за невизначених умов та вимог.
6.2.	Загальні компетентності (ЗК)	<p>ЗК1. Здатність генерувати нові ідеї (креативність).</p> <p>ЗК2. Здатність до абстрактного мислення, аналізу та синтезу.</p> <p>ЗК3. Здатність мотивувати людей та рухатися до спільної мети.</p> <p>ЗК4. Здатність спілкуватися з представниками інших професійних груп різного рівня (з експертами з інших галузей знань/видів економічної діяльності).</p>

	<p>ОСВІТНЬО-ПРОФЕСІЙНА ПРОГРАМА «МІЖНАРОДНА ЕКОНОМІКА» Спеціальність 051 «Економіка» Галузь знань 05 «Соціальні та поведінкові науки» Рівень вищої освіти – другий (магістерський)</p>	Шифр документа	СМЯ НАУ ОПП 11.01.08-06-2024
		стор. 8 з 18	

		<p>ЗК5. Здатність працювати в команді. ЗК6. Здатність розробляти та управляти проектами. ЗК7. Здатність діяти на основі етичних міркувань (мотивів). ЗК8. Здатність проводити дослідження на відповідному рівні.</p>
6.3.	Спеціальні (фахові) компетентності (ФК)	<p>ФК1. Здатність застосовувати науковий, аналітичний, методичний інструментарій для обґрунтування стратегії розвитку економічних суб'єктів та пов'язаних з цим управлінських рішень. ФК2. Здатність до професійної комунікації в сфері економіки іноземною мовою. ФК3. Здатність збирати, аналізувати та обробляти статистичні дані, науково-аналітичні матеріали, які необхідні для розв'язання комплексних економічних проблем, робити на їх основі обґрунтовані висновки. ФК4. Здатність використовувати сучасні інформаційні технології, методи та прийоми дослідження економічних та соціальних процесів, адекватні встановленим потребам дослідження. ФК5. Здатність визначати ключові тренди соціально-економічного та людського розвитку. ФК6. Здатність формулювати професійні задачі в сфері економіки та розв'язувати їх, обираючи належні напрями і відповідні методи для їх розв'язання, беручи до уваги наявні ресурси. ФК7. Здатність обґрунтовувати управлінські рішення щодо ефективного розвитку суб'єктів господарювання. ФК8. Здатність оцінювати можливі ризики, соціально-економічні наслідки управлінських рішень. ФК9. Здатність застосовувати науковий підхід до формування та виконання ефективних проектів у соціально-економічній сфері. ФК10. Здатність до розробки сценаріїв і стратегій розвитку соціально-економічних систем. ФК11. Здатність планувати і розробляти проекти у сфері економіки, здійснювати її інформаційне, методичне, матеріальне, фінансове та кадрове забезпечення. Додаткові компетентності, пов'язані з особливостями освітньої програми: ФК12. Здатність використовувати сучасний інструментарій економіко-математичного моделювання та синергетики для процесів аналізу і управління економічними об'єктами і процесами на глобальному, макро-, мезо- та мікрорівнях ФК13. Здатність вибрати інструментальні засоби бізнес-аналітики для обліку міжнародних операцій та обробки значних масивів економічної інформації, зокрема відповідно до поставленого завдання, аналізу результатів розрахунків та обґрунтування управлінських рішень, у</p>

	ОСВІТНЬО-ПРОФЕСІЙНА ПРОГРАМА «МІЖНАРОДНА ЕКОНОМІКА» Спеціальність 051 «Економіка» Галузь знань 05 «Соціальні та поведінкові науки» Рівень вищої освіти – другий (магістерський)	Шифр документа	СМЯ НАУ ОПП 11.01.08-06-2024
	стор. 9 з 18		

		тому числі в авіаційній галузі
Розділ 7. Програмні результати навчання		
7.1.	Програмні результати навчання (ПРН)	<p>ПРН1. Формулювати, аналізувати та синтезувати рішення науково-практичних проблем.</p> <p>ПРН2. Розробляти, обґрунтовувати і приймати ефективні рішення з питань розвитку соціально-економічних систем та управління суб'єктами економічної діяльності.</p> <p>ПРН3. Вільно спілкуватися з професійних та наукових питань державною та іноземною мовами усно і письмово.</p> <p>ПРН4. Розробляти та управляти соціально-економічними проектами та комплексними діями з урахуванням їх цілей, очікуваних соціально-економічних наслідків, ризиків, законодавчих, ресурсних та інших обмежень.</p> <p>ПРН5. Дотримуватися принципів академічної доброчесності.</p> <p>ПРН6. Оцінювати результати власної роботи, демонструвати лідерські навички та вміння управляти персоналом і працювати в команді.</p> <p>ПРН7. Обирати ефективні методи управління економічною діяльністю, обґрунтовувати пропоновані рішення на основі релевантних даних та наукових і прикладних досліджень.</p> <p>ПРН8. Збирати, обробляти та аналізувати статистичні дані, науково-аналітичні матеріали, необхідні для вирішення комплексних економічних завдань.</p> <p>ПРН9. Приймати ефективні рішення за невизначених умов і вимог, що потребують застосування нових підходів, досліджень та економіко-математичного моделювання та прогнозування.</p> <p>ПРН10. Застосовувати сучасні інформаційні технології та спеціалізоване програмне забезпечення у соціально-економічних дослідженнях та в управлінні соціально-економічними системами.</p> <p>ПРН11. Визначати та критично оцінювати стан та тенденції соціально-економічного розвитку, формувати та аналізувати моделі економічних систем та процесів.</p> <p>ПРН12. Обґрунтовувати управлінські рішення щодо ефективного розвитку суб'єктів господарювання, враховуючи цілі, ресурси, обмеження та ризики.</p> <p>ПРН13. Оцінювати можливі ризики, соціально-економічні наслідки управлінських рішень.</p> <p>ПРН14. Розробляти сценарії і стратегії розвитку соціально-економічних систем.</p> <p>ПРН15. Організовувати розробку та реалізацію соціально-економічних проектів із врахуванням інформаційного, методичного, матеріального, фінансового та кадрового забезпечення.</p> <p>Додаткові програмні результати навчання, пов'язані з особливостями освітньої програми:</p> <p>ПРН16. Проводити розрахунки, статистичний аналіз та</p>

	<p>ОСВІТНЬО-ПРОФЕСІЙНА ПРОГРАМА «МІЖНАРОДНА ЕКОНОМІКА» Спеціальність 051 «Економіка» Галузь знань 05 «Соціальні та поведінкові науки» Рівень вищої освіти – другий (магістерський)</p>	Шифр документа	СМЯ НАУ ОПП 11.01.08-06-2024
		стор. 10 з 18	

		<p>оцінювання показників, що характеризують явища і процеси світової економіки. ПРН17. Систематично вивчати, аналізувати та використовувати науково-технічну та нормативну інформацію, вітчизняний та світовий досвід з організації міжнародної діяльності підприємств, зокрема авіаційної галузі.</p>
--	--	--

Розділ 8. Ресурсне забезпечення реалізації програми

8.1.	Кадрове забезпечення	<p>Кадрове забезпечення відповідає ліцензійним вимогам. Реалізація програми забезпечена штатними науково-педагогічними працівниками НАУ з науковими ступенями та вченими званнями. З метою підвищення фахового рівня всі науково-педагогічні працівники, що забезпечують освітньо-професійну програму проходять стажування та підвищення кваліфікації, в т.ч. закордонні. З метою підвищення якості практичної підготовки здобувачів вищої освіти передбачено залучення до аудиторних занять професіоналів-практиків.</p>
8.2.	Матеріально-технічне забезпечення	<p>Матеріально-технічна база випускової кафедри бізнес-аналітики та цифрової економіки дозволяє забезпечити підготовку фахівців на другому (магістерському) рівні вищої освіти за ОПП: забезпеченість комп'ютерними робочими місцями та прикладними комп'ютерними програмами достатнє для виконання навчальних планів; усі комп'ютери кафедри мають можливість виходу в глобальну мережу Інтернет; для ведення документації та забезпечення навчально-методичними матеріалами освітнього процесу кафедра в достатній кількості забезпечена оргтехнікою; навчальна лабораторія «Моделювання соціоеколого-економічних систем» оснащена технічними засобами та спеціалізованим програмним забезпеченням, необхідними медіа-засобами та мультимедійним обладнанням Усі приміщення відповідають будівельним та санітарним нормам, гуртожитками забезпечені усі, хто цього потребує. Наявна соціальна інфраструктура включає спортивний комплекс, пункти харчування, центр творчості, медпункт і базу відпочинку</p>
8.3	Інформаційне та навчально-методичне забезпечення	<p>Забезпечення навчальною та навчально-методичною літературою, доступ до фахових періодичних видань професійного спрямування, упровадження електронного каталогу та можливість роботи з електронними підручниками здійснюється за рахунок фондів Науково-технічної бібліотеки НАУ. Відповідне інформаційне та навчально-методичне забезпечення розташоване на освітній платформі Google Classroom.</p>

	<p>ОСВІТНЬО-ПРОФЕСІЙНА ПРОГРАМА «МІЖНАРОДНА ЕКОНОМІКА» Спеціальність 051 «Економіка» Галузь знань 05 «Соціальні та поведінкові науки» Рівень вищої освіти – другий (магістерський)</p>	Шифр документа	СМЯ НАУ ОПП 11.01.08-06-2024
		стор. 11 з 18	

Розділ 9. Академічна мобільність		
9.1.	Національна кредитна мобільність	Реалізується на основі двосторонніх договорів між Національним авіаційним університетом та закладами вищої освіти, науково-дослідними установами в Україні
9.2.	Міжнародна кредитна мобільність	Стажування за кордоном в рамках програми мобільності ERASMUS+ та ERASMUS MUNDUS.
9.3.	Навчання іноземних здобувачів вищої освіти	<p>Іноземці та особи без громадянства, які проживають в Україні на законних підставах, мають право на здобуття вищої освіти за освітньо-професійною програмою нарівні з громадянами України на підставі міжнародних договорів. Умовою зарахування іноземців на навчання для отримання певного освітнього ступеня є володіння ними мовою навчання на рівні, достатньому для засвоєння навчального матеріалу. Для цього таким особам надається можливість пройти річний курс з вивчення мови викладання і загальноосвітніх дисциплін на підготовчому відділенні НАУ.</p> <p>Після успішного закінчення мовної підготовки іноземці отримують свідоцтво про закінчення підготовчого відділення для іноземців та осіб без громадянства.</p> <p>Іноземці зараховуються на навчання за освітньо-професійною програмою до НАУ за результатами співбесіди.</p>

	ОСВІТНЬО-ПРОФЕСІЙНА ПРОГРАМА «МІЖНАРОДНА ЕКОНОМІКА» Спеціальність 051 «Економіка» Галузь знань 05 «Соціальні та поведінкові науки» Рівень вищої освіти – другий (магістерський)	Шифр документа	СМЯ НАУ ОПП 11.01.08-06-2024
		стор. 12 з 18	

2. Перелік компонентів освітньо-професійної програми та їх логічна послідовність

2.1. Перелік компонентів

Код н/д	Компоненти освітньо-професійної програми (навчальні дисципліни, курсові проекти (роботи), практики, кваліфікаційна робота)	Кількість кредитів	Форма підсумкового контролю	Семестр
1	2	3	4	5
Обов'язкові компоненти				
ОК 1.	Ділова іноземна мова	3,5	Диференційований залік	1
ОК 2.	Методологія прикладних досліджень у соціально-економічній сфері	3,5	Екзамен	2
ОК 3.	Моделювання та управління розвитком економічних систем	3,5	Екзамен	1
ОК 4.	Глобальна економіка	3,5	Екзамен	1
ОК 5.	Бізнес-аналітика та консолідація інформації в авіаційній галузі	4,5	Екзамен	1
ОК 6.	Проектний консалтинг	4,5	Диференційований залік	1
ОК 7.	Кон'юнктурний аналіз світового ринку	5,0	Диференційований залік	1
ОК 7.1.	Курсова робота з навчальної дисципліни «Кон'юнктурний аналіз світового ринку»	1,0	Захист	1
ОК 8.	Кількісні методи в економіці	4,5	Диференційований залік	1
ОК 9.	Міжнародні стратегії економічного розвитку	3,0	Екзамен	2
ОК 10.	Міжнародний менеджмент	4,5	Екзамен	2
ОК 10.1	Курсова робота з навчальної дисципліни «Міжнародний менеджмент»	1,0	Захист	2
ОК 11.	Професійна практика у сфері міжнародної економіки	6,0	Диференційований залік	2
ОК 12.	Переддипломна практика	6,0	Диференційований залік	3
ОК 13.	Кваліфікаційна робота	12,0	Захист	3
Загальний обсяг обов'язкових компонентів:		66 кредитів		
Вибіркові компоненти*				
ВК 1.	Дисципліна 1	4,0	Диференційований залік	2
ВК 2.	Дисципліна 2	4,0	Диференційований залік	2
ВК 3.	Дисципліна 3	4,0	Диференційований залік	2
ВК 4.	Дисципліна 4	4,0	Диференційований залік	3

	ОСВІТНЬО-ПРОФЕСІЙНА ПРОГРАМА «МІЖНАРОДНА ЕКОНОМІКА» Спеціальність 051 «Економіка» Галузь знань 05 «Соціальні та поведінкові науки» Рівень вищої освіти – другий (магістерський)	Шифр документа	СМЯ НАУ ОПП 11.01.08-06-2024
		стор. 13 з 18	

			залік	
ВК 5.	Дисципліна 5	4,0	Диференційований залік	3
ВК 6.	Дисципліна 6	4,0	Диференційований залік	3
Загальний обсяг вибіркового компонента		24 кредити		
Загальний обсяг освітньо-професійної програми		90 кредитів		

**Реалізація права здобувачів вищої освіти на вільний вибір навчальних дисциплін та створення індивідуальної освітньої траєкторії регламентується Законом України «Про вищу освіту» та внутрішніми нормативними актами НАУ. Вибіркові компоненти обираються здобувачами вищої освіти із каталогів рекомендованих та альтернативних вибіркового дисциплін.*



2.2. Структурно-логічна схема ОПП

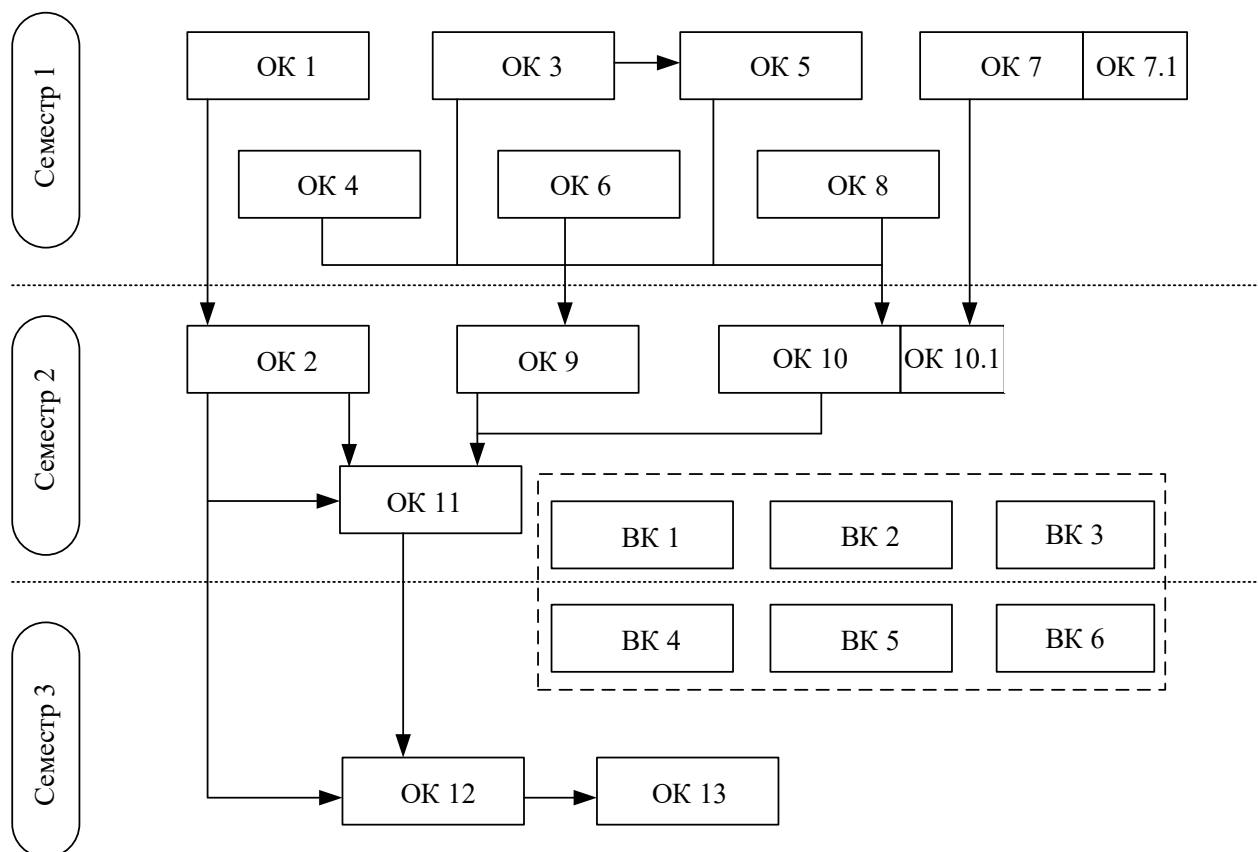

3. Форма атестації здобувачів вищої освіти

Форми атестації здобувачів вищої освіти	Атестація здійснюється у формі публічного захисту кваліфікаційної роботи
Вимоги до кваліфікаційної роботи	<p>Кваліфікаційна робота має передбачати розв'язання складного спеціалізованого завдання або практичної складної задачі або проблеми в економічній сфері, що потребує досліджень та/або інновацій і характеризується невизначеністю умов та вимог.</p> <p>Кваліфікаційна робота обов'язково включає елементи новизни та не повинна містити академічний плагіат, фабрикацію та фальсифікацію.</p> <p>Кваліфікаційна робота має бути оприлюднена до захисту в репозитарії Науково-технічної бібліотеки Національного авіаційного університету. Оприлюднення кваліфікаційних робіт, що містять інформацію з обмеженим доступом, здійснювати у відповідності до вимог чинного законодавства.</p> <p>Захист має відбуватись відкрито і публічно</p>



4. Матриця відповідності програмних компетентностей компонентам освітньо-професійної програми

Компоненти Компетентності	ОК1	ОК2	ОК3	ОК4	ОК5	ОК6	ОК7	ОК7.1	ОК8	ОК9	ОК10	ОК10.1	ОК11	ОК12	ОК13	ВК1	...	ВК6
ІК	*	*	*	*	*	*	*	*	*	*	*	*	*	*	*			
ЗК1		*		*	*					*					*			
ЗК2		*	*		*				*		*	*		*	*			
ЗК3					*	*									*			
ЗК4	*			*		*							*	*	*			
ЗК5	*				*								*	*	*			
ЗК6			*			*	*	*		*	*	*		*	*			
ЗК7	*	*				*							*	*	*			
ЗК8		*	*				*	*	*	*			*	*	*			
ФК1			*				*	*		*				*	*			
ФК2	*				*								*		*			
ФК3		*	*		*	*	*	*	*		*	*		*	*			
ФК4		*	*		*		*	*	*				*	*	*			
ФК5			*	*						*				*	*			
ФК6		*									*	*	*	*	*			
ФК7			*		*	*				*	*	*	*	*	*			
ФК8										*	*	*	*	*	*			
ФК9		*	*		*	*	*	*			*	*			*			
ФК10			*	*						*				*	*			
ФК11						*					*	*			*			
ФК12							*	*	*					*	*			
ФК13							*	*	*					*	*			

5. Матриця забезпечення програмних результатів навчання (ПРН) відповідними компонентами освітньо-професійної програми

Компоненти ПРН	ОК1	ОК2	ОК3	ОК4	ОК5	ОК6	ОК7	ОК7.1	ОК8	ОК9	ОК10	ОК10.1	ОК11	ОК12	ОК13	ВК1	...	ВК6
ПРН1.		*	*		*	*	*	*		*		*	*	*	*			
ПРН2.			*	*	*					*	*	*		*	*			
ПРН3.	*			*				*		*		*	*	*	*			
ПРН4.						*				*	*	*		*	*			
ПРН5.	*	*		*	*			*			*	*		*	*			
ПРН6.	*			*	*		*	*			*	*	*	*	*			
ПРН7.		*	*			*	*	*		*	*	*	*	*	*			
ПРН8.		*	*		*		*	*	*		*	*	*	*	*			
ПРН9.		*	*	*			*	*	*		*	*	*		*			
ПРН10.			*		*				*		*	*	*	*	*			
ПРН11.		*	*	*		*	*	*		*	*	*		*	*			
ПРН12.			*	*			*	*			*	*	*	*	*			
ПРН13.				*							*	*	*	*	*			
ПРН14.			*	*						*	*	*		*	*			
ПРН15.			*			*	*	*		*				*	*			
ПРН16.									*		*	*	*	*	*			
ПРН17.									*	*	*	*	*	*	*			

*Реалізація права здобувачів вищої освіти на вільний вибір навчальних дисциплін та створення індивідуальної освітньої траєкторії регламентується законом України «Про вищу освіту» та внутрішніми нормативними актами НАУ.

	ОСВІТНЬО-ПРОФЕСІЙНА ПРОГРАМА «МІЖНАРОДНА ЕКОНОМІКА» Спеціальність 051 «Економіка» Галузь знань 05 «Соціальні та поведінкові науки» Рівень вищої освіти – другий (магістерський)	Шифр документа	СМЯ НАУ ОПП 11.01.08-06-2024
		стор. 16 з 18	

6. Система внутрішнього забезпечення якості вищої освіти НАУ

Якість освітньо-професійної програми визначається внутрішньою системою забезпечення якості вищої освіти та освітньої діяльності НАУ, яка функціонує згідно з Положенням про систему забезпечення якості вищої освіти та освітньої діяльності, затвердженим рішенням Вченої ради університету від 28.11.2018 (протокол № 8), та відповідає вимогам Закону України «Про вищу освіту» від 01.07.2014 № 1556-VII (із змінами; розділ V «Забезпечення якості вищої освіти», стаття 16).

7. Перелік нормативних документів, на яких базується освітньо-професійна програма

1. Закон України «Про освіту» від 05.09.2017 № 2145-VIII (із змінами) [Електронний ресурс]. – режим доступу: <http://zakon.rada.gov.ua/laws/show/2145-19>
2. Закон України «Про вищу освіту» від 01.07.2014 № 1556-VII (із змінами) [Електронний ресурс]. – режим доступу: <http://zakon4.rada.gov.ua/laws/show/1556-18>
3. Постанова Кабінету Міністрів України від 23.11.2011 № 1341 «Про затвердження Національної рамки кваліфікацій» (із змінами) [Електронний ресурс]. – режим доступу: <https://zakon.rada.gov.ua/laws/show/1341-2011-п>
4. Постанова Кабінету Міністрів України від 29.04.2015 № 266 «Про затвердження переліку галузей знань і спеціальностей, за якими здійснюється підготовка здобувачів вищої освіти» (із змінами) [Електронний ресурс]. – режим доступу: <https://zakon.rada.gov.ua/laws/show/266-2015-п>
5. Національний класифікатор України. Класифікація видів економічної діяльності: ДК 009:2010, затверджений наказом Держспоживстандарту України від 11.10.2010 № 457 (із змінами) [Електронний ресурс]. – режим доступу: <https://zakon.rada.gov.ua/rada/show/vb457609-10>
6. Стандарт вищої освіти України: другий (магістерський) рівень, галузь знань 05 «Економіка», спеціальність 051 «Соціальні та поведінкові науки». Стандарт вищої освіти затверджено і введено в дію наказом Міністерства освіти і науки від 04.03.2020 р. № 382

РЕЦЕНЗІЯ-ВІДГУК

на освітньо-професійну програму «Міжнародна економіка»

другого (магістерського) рівня вищої освіти

галуз знань 05 «Соціальні та поведінкові науки»

спеціальність 051 «Економіка»

Сучасні умови розвитку глобальної економіки загострили конкуренту боротьбу в тому числі і на ринку праці. До фахівців, які готуються закладами вищої освіти, висуваються високі вимоги щодо професійної кваліфікації та соціальних навичок. Так, для спеціалістів у сфері міжнародної економіки та управління міжнародними операціями обов'язковим є володіння комплексом знань, умінь та навичок, що дозволяють їм успішно виконувати професійні завдання та розробляти обґрунтовані пропозиції щодо підвищення ефективності діяльності компаній на міжнародному ринку.

Тому метою ОПП «Міжнародна економіка» є підготовка висококваліфікованих та конкурентоспроможних на ринку праці фахівців, які б мали нове розуміння важливості інтеграційних процесів для розвитку як глобальної економіки в цілому, так і для розвитку економіки України зокрема.

Освітня програма націлена на здобувачів, що прагнуть отримати якісну освіту та оволодіти загальними і професійними компетентностями в сфері міжнародної економіки. Такі фахівці здатні оперативно реагувати на нагальні потреби економічних суб'єктів та вирішувати складні практичні спеціалізовані задачі з урахуванням міжнародного досвіду.

Аналіз змісту освітньо-професійної програми «Міжнародна економіка» свідчить, що вона розроблена з врахуванням вимог сучасного світового

ринку праці та його глобальних тенденцій, а також враховує потреби українських компаній-представників різних галузей, зокрема авіаційної.

Реалізація даної ОПП дозволяє забезпечити досягнення здобувачами передбачуваних програмних результатів навчання та набути відповідних компетентностей зі спеціальності. А програмні компетентності, у свою чергу, складаються з інтегральної, загальних та спеціальних компетентностей, які є необхідними для успішної професійної діяльності фахівця.

Послідовність вивчення дисциплін, перелік та обсяг освітніх компонент відповідають структурно-логічній схемі підготовки здобувачів другого (магістерського) рівня вищої освіти за спеціальністю 051 «Економіка» та покликані сприяти забезпеченню відповідності програмних результатів навчання запитам сучасних роботодавців.

Як висновок – ОПП «Міжнародна економіка» за спеціальністю 051 «Економіка» Національного авіаційного університету другого (магістерського) рівня вищої освіти, враховує всі вимоги до якості освітніх програм. Вона відповідає сучасному рівню розвитку економічної науки та задовольняє потреби роботодавців у фахівцях відповідного напрямку та може використовуватись в освітньому процесі для підготовки здобувачів вищої освіти очної та заочної форм навчання.

Професор кафедри
міжнародної економіки
Київського національного
економічного університету
ім. В. Гетьмана

д.е.н., проф. Людмила ЦИМБАЛ



12. 05. 2024 № 25 - 22 - 176

РЕЦЕНЗІЯ-ВІДГУК

на освітньо-професійну програму «Міжнародна економіка» для здобувачів освіти другого (магістерського) рівня вищої освіти за спеціальністю 051 «Економіка» у Національному авіаційному університеті

Освітньо-професійна програма «Міжнародна економіка», розроблена кафедрою бізнес-аналітики та цифрової економіки Національного авіаційного університету є вельми вдалою та корисною, адже вона спрямована на підготовку фахівців з міжнародних економічних відносин, які здатні продемонструвати свою високу кваліфікацію, яка ґрунтується на поглиблених знаннях та навичках, здобутих в процесі навчання.

Це дозволяє випускникам програми гідно конкурувати на ринку праці завдяки сформованим у них компетентностям, які орієнтовані на вирішенням завдань та проблем в сфері міжнародної економіки, які часто характеризуються невизначеністю умов і вимог. А така невизначеність, в свою чергу, завжди вимагає проведення попередніх досліджень із застосуванням інноваційних методів та моделей.

Дану освітньо-професійну програму спрямовано на засвоєння фахівцями наступних навичок:

- визначення закономірностей та тенденцій розвитку світового господарства та дослідження самого феномену сучасної глобальної економіки, враховуючи при цьому бурхливі процеси інтелектуалізації, інформатизації та науково-технологічного обміну;
- дослідження існуючих моделей розвитку національних економік та обґрунтування заходів досягнення стратегічних цілей їх розвитку в умовах трансформації міжнародних відносин.

Хочеться звернути особливу увагу на те, що програму також орієнтовано на вивчення специфіки функціонування авіаційної галузі. Серед компетенцій ОПП заявлено таку як «здатність вибрати інструментальні засоби бізнес-аналітики для обліку міжнародних операцій та обробки значних масивів економічної інформації, зокрема відповідно до поставленого завдання, аналізу результатів розрахунків та обґрунтування управлінських рішень, у тому числі в авіаційній галузі». Така спеціалізація робить дану освітньо-професійну програму

унікальною, адже окрім інструментів бізнес-аналізу, здобувачі заглиблюються в проблематику та специфіку роботи авіаційних компаній на міжнародному ринку.

Для забезпечення виконання цього програмного результату навчання до переліку обов'язкових освітніх компонент введено таку компоненту, як «Бізнес-аналітика та консолідація інформації в авіаційній галузі», що розвиває здатність у випускників даної ООП систематично вивчати, аналізувати та використовувати науково-технічну та нормативну інформацію, та наявний досвід з організації міжнародної діяльності підприємств авіаційної галузі, що є їх безумовною перевагою на ринку праці в післявоєнний період, коли авіаційна галузь буде знову набирати оберти.

Як що говорити про загальний зміст ОПП, то варто зазначити, що він повністю відповідає предметній області спеціальності 051 «Економіка», а перелік програмних результатів навчання визначено відповідно до затвердженого стандарту спеціальності. Також ОПП має чітку структуру – її освітні компоненти, становлять логічну систему та всі разом дають можливість досягти заявленої мети навчання.

Послідовність вивчення дисциплін, перелік та обсяг обов'язкових та вибіркових компонент повністю відповідають наведеній структурно-логічній схемі підготовки здобувача та сприяють забезпеченню відповідності програмних результатів навчання запитам сучасних стейкхолдерів.

Тож підсумовуючи все сказане вище можна дійти висновку, що освітньо-професійна програма підготовки магістрів з міжнародної економіки у Національному авіаційному університеті відповідає рівню розвитку сучасної економічної науки та повною мірою задовольняє потреби практичної роботи фахівця в сфері міжнародної економічної діяльності.

Також дана ОПП повністю відповідає існуючим нормативним вимогам, що дозволяє рекомендувати дану програму до використання при підготовці здобувачів вищої освіти на другому (магістерському) рівні за спеціальністю 051 «Економіка» галузі знань 05 «Соціальні та поведінкові науки».

Рецензент:

Заступник директора за напрямком
розвитку неавіаційної діяльності

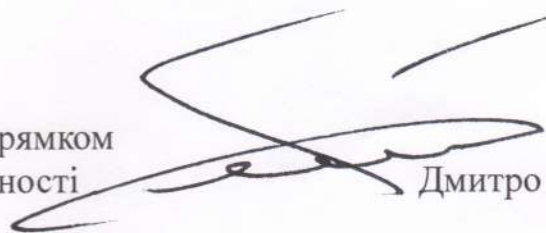

Дмитро ТИСЯЧНИЙ



+38 (097) 934-97-09

<http://fintechua.org>

info@fintechua.org

РЕЦЕНЗІЯ

на освітньо-професійну програму «Міжнародна економіка»
другого рівня вищої освіти за спеціальністю 051 «Економіка»
в Національному авіаційному університеті

Темпи та характер змін в глобальному економічному середовищі вимагають відповідних трансформацій і нововведень в процес підготовки кваліфікованих фахівців магістерського рівня у сфері міжнародних відносин. Зміни, які пропонуються до освітньо-професійної програми «Міжнародна економіка» підготовки магістрів за спеціальністю 051 Економіка, зокрема змістовне наповнення обов'язкових до вивчення компонент, безпосередньо враховують наявні тенденції цифровізації міжнародної економіки, вектори розвитку національних економік країн світу та забезпечення досягнення стратегічних глобальних пріоритетів в умовах трансформації міжнародних відносин. Окремо варто відзначити підвищення уваги до формування практичних компетентностей майбутніх фахівців з міжнародної економіки, які в тому числі визначають унікальність даної освітньо-професійної програми. Посилить конкурентоспроможність випускників даної програми на ринку праці обізнаність та вміння працювати з інструментальними засобами бізнес-аналітики, навички моделювання розвитку економічних систем, використання інструментів машинного навчання та штучного інтелекту.

Змістовне наповнення освітніх компонент програми «Міжнародна економіка» свідчить про наявність акценту на галузевій спрямованості в процесі підготовки фахівців для повосенної відбудови України, зокрема повноцінного функціонування авіаційної галузі. В практичній підготовці увагу сконцентровано на формуванні навичок ухвалення управлінських рішень та вирішення складних економічних задач в умовах невизначеності та ризику.

Позитивно характеризує програму наявність чіткої структури та логічної послідовності в опануванні окремих освітніх та практичних компонент. Оновлена структура повною мірою забезпечує формування необхідних компетенцій у майбутніх фахівців та досягнення програмних результатів навчання. Запропоновані зміни враховують запити ринку праці та наявні вимоги до фахівців зі сторони роботодавців.

Враховуючи запропоновані зміни, освітньо-професійна програма «Міжнародна економіка» другого рівня вищої освіти за спеціальністю 051 Економіка в Національному авіаційному університеті, відповідає сучасним

потребам та вимогам до фахівців, тому рекомендується до впровадження в освітньому процесі.

Голова правління Української асоціації
фінтех та інноваційних компаній

Ростислав ДЮК

A handwritten signature in blue ink, consisting of a large, stylized loop followed by a vertical stroke and a horizontal stroke.